



Herstellung und Vertrieb M.Waldmeier Mech.Werkstatt Schützen Weg 2 CH-8604 Volketswil Schweiz - Switzerland
Tel +41449392289 Fax +41449392760 shop@giezendanner-technik.ch Online-Shop www.giezendanner-technik.ch

Elektrisches Einziehfahrwerk für Gross-Segler EL-5-GS / EL-12-GS

Betriebsspannung 5.0V – 6.5V , Endabschaltung , Rutschkupplung , Spezialfederung , für Räder bis $\varnothing 100\text{mm}$

Einbau:

Seitliche Verstärkungswinkel (1) und Sperrholzplatte (2) ca. 5mm dick, gut mit 2 Komp.Kleber + Glasseide befestigen. Mit Gummizug (3) kann ein Abschlussdeckel betätigt werden. Der PVC-Schlauch dient zur seitlichen Führung des Rades auf der Achse.

Flugrichtung →

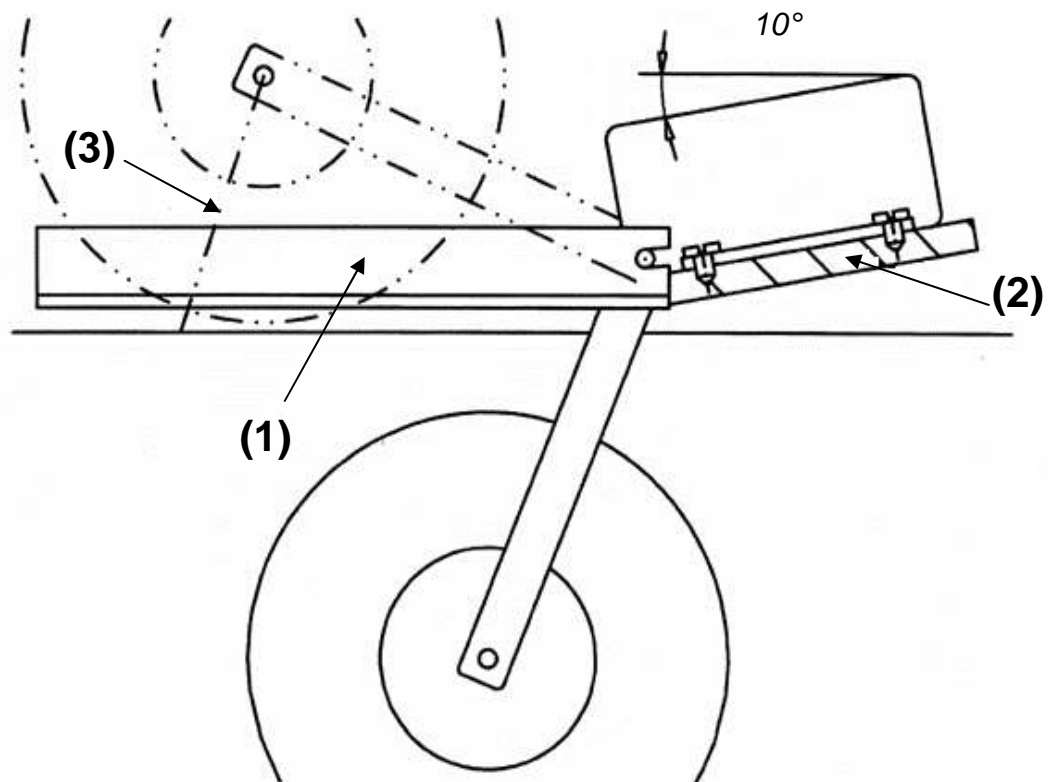

Elektrischer Anschluss

Mit dem Schaltverstärker Art.Nr. 0410 / Art.Nr. 0420 kann das EL-5-GS direkt ab Empfänger – Akku gespeisen werden.

Für das Fahrwerk EL-12-GS ist ein Zusatz-Akku mit Schaltverstärker Art.Nr. 0411 / Art.Nr. 0425 zu empfehlen.

Betriebsspannung : EL-5 - GS 5.0V – 5.5V
 EL-12-GS 5.5V – 6.5V